

VitrA

4Life by NOA Design Liquid Space

Description / Tanım	: Square / Kare
Size / Ebat (cm)	: 140x140
Height / Yükseklik (cm)	: 58,5
Depth / Derinlik (cm)	: 43
Weight / Ağırlık (kg)	: 78
Volume / Su hacmi (lt)	: 210
Available massage systems / Uygulanan masaj sistemleri	: Duo Maxi, Duo Soft, Aqua Maxi, Air Relax, Aqua Soft, Aqua Soft Easy

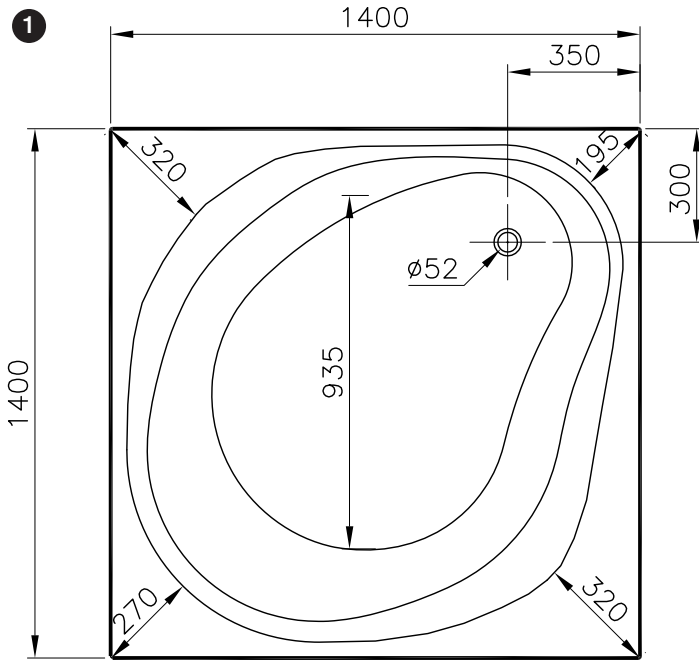

Plan

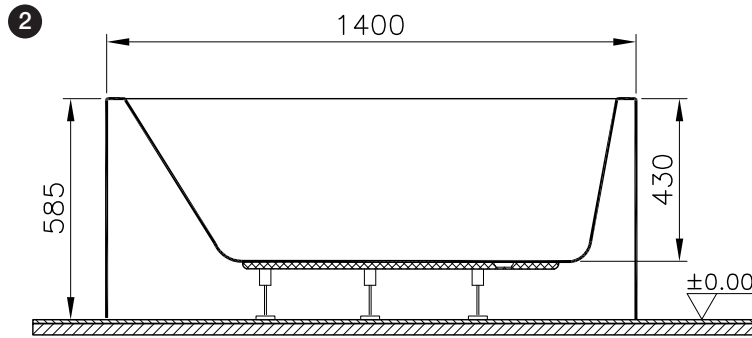

Section
Kesit

GB

Points to notice:

- The ground should be even.
- An elbow and a waste connection hose of 50 mm will be delivered with the product but an edge lath and other accessories are not included.
- The faucet should not be applied on the pump of the hydromassage bathtub.
- Because of the technical features of the product, it should definitely be used with the automatically hidden overflowing waste&siphone. No other waste&siphone alternative is available
- Handgrip application for this product is not available.
- When installing the waste connection, the bathtub should be lifted up from one side in order to avoid any load on the panel.
- For the cleaning of the acrylic bathtub look at the User Manual.
- Waste connection fuse and User Manual are delivered with the product.

TR

Dikkat Edilecek Noktalar:

- Bitmiş montaj zemininin terazide olmasına dikkat edilmelidir.
- Masajlı Küvetler'in garanti kapsamında olabilmesi için montajlarının Vitra-Artema Yetkili Servisleri'nce "ücretsiz" olarak yaptırılması gerekmektedir.
- Masajlı Küvetler'in Ücretsiz Montaj Uygulaması kapsamına, standart bir küvet montajında kullanılan "Vitra silikon, dirsek ve 50 mm'lik uzatma hortumu" da dahildir. Kenar çıtası gibi ilave aksesuarlar bu uygulamaya dahil değildir.
- Küvetin sifon gider bağlantısı yapılırken ürün tek tarafa doğru kaldırılarak panele yük binmesi engellenmelidir.
- Masajlı Küvetler'de, küvet üstü batarya uygulaması kesinlikle "pompa"nın üzerine gelecek şekilde yapılmamalıdır.
- Duvardan batarya uygulamalarında batarya gagası min. 17 cm olmalıdır.
- Ürünün teknik özellikleri nedeniyle kendinden taşmalı sifon ile kullanılması gerekmektedir. Farklı bir sifon alternatifi yoktur.
- Küvette "tutamak uygulaması" yoktur.
- Ürünün temizlik, bakım ve kullanımı ile ilgili bilgileri için Kullanım Kılavuzu'na bakınız.
- Garanti Belgesi, Kullanım Kılavuzu, sifon gider tapası ve duvar askı elemanları ürün ile birlikte verilen poşet içerisinde.

Faucet Applications / Küvet Üstü Batarya Uygulamaları

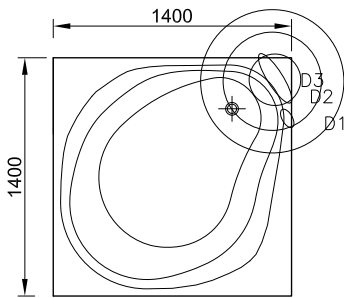

Faucet Application Places / Batarya Uygulama Yerleri

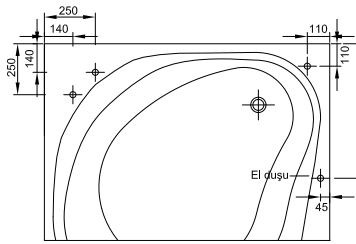

Bath Filler 4 Holes / Dört Delikli Batarya

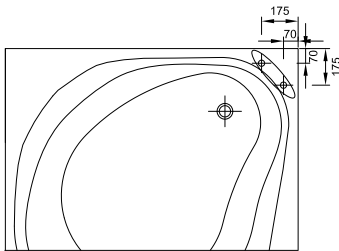

Bath Filler 2 Holes / İki Delikli Batarya (Aks aralıkları 15 cm)

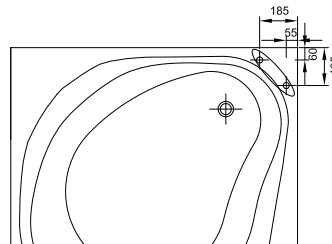

Bath Filler 2 Holes / İki Delikli Batarya (Aks aralıkları 18 cm)

Massage Systems / Sistem Uygulamaları

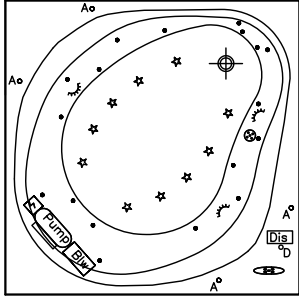

Duo Maxi

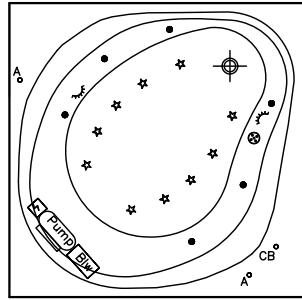

Duo Soft

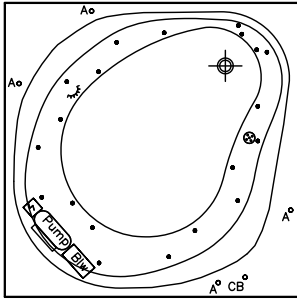

Aqua Maxi

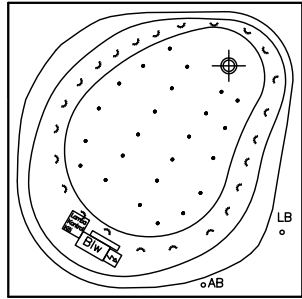

Air Relax

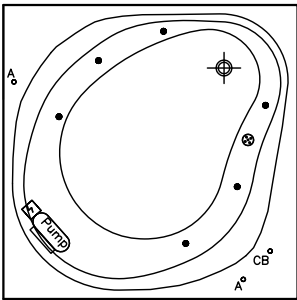

Aqua Soft

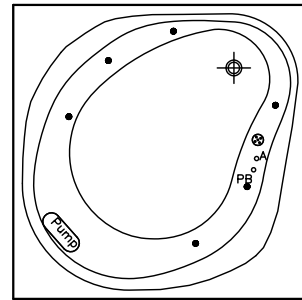

Aqua Soft Easy

IMPORTANT!

- For the electrical connection of the hydromassage bathtubs, "earth" connection is necessary.
- The electrical system is running with 220 volt. For its connection a 3x2,5 mm cable should be used.
- The cable connection of the hydromassage bathtubs should be applied as shown in the Figure.
- Check whether the yellow-green earth cables bound with the metal parts placed under the hydromassage bathtubs are connected to all legs.

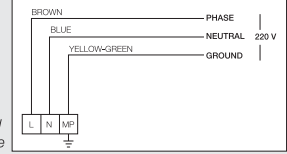

ÖNEMLİ!

- Hidromasajlı küvetlerin elektrik bağlantısı için kesinlikle "toprak hattı" gerekmektedir.
- Elektrik tesisatının 3x2,5 mm'lik kablo kesiti ile 220 volt olarak düzenlenmiş olması gerekmektedir.
- Hidromasajlı küvetlerin kablo bağlantısı yandaki şekildedeki gibi yapılmalıdır.
- Hidromasajlı küvetlerin alt kısımlarında olan metal aksamlar ile bağlı olan sarı - yeşil toprak kablosunun tüm ayaklara bağlı olduğundan emin olunuz.

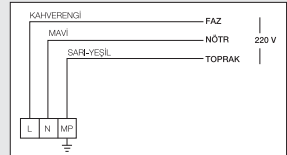

GB	TR
(Pump)	Pompa
—	Elektronik Kontrol Kutusu
⚡	Trafo
Blw	Blower
°CB	Kontrol Paneli
A°	Hava Kontrolörü
PB	Açma / Kapama Butonu
☆	Hava Jeti
⊕	Sifon Yeri
●	Su Jeti
●	Mikro Su Jeti
☀	Halojen Lamba
⊕	Su Emiş Filtresi
LB	LED (Işık) Kumanda Butonu
AB	Mikro Hava Jetleri Kumanda Butonu
●	Mikro Hava Jeti
☀	LED (Işık)
Des	Dezenfeksiyon Sistemi
D	Dezenfeksiyon Kumanda Butonu
oF	Dezenfeksiyon Dolum Ünitesi
○	Sifon Kumandası

GB

If the bathtub is used without panels, the following airing and access windows should be applied:

- R1 Access window (min. 400x400 mm)
- * R1 Ventilation and access window (min. 400x400 mm)
- R2 Access window (min. 400x400 mm)
- * R2 Ventilation and access window (min. 250x250 mm)

TR

Küvetin, panelsiz kullanımında ya da görme montaj uygulamasında aşağıda belirtilen havalandırma ve müdahale kapakçıkları için uygun yer bırakılmalıdır.

- R1 Müdahale Kapakçığı (min. 400x400 mm)
- * R1 Havalandırılmalı Müdahale Kapakçığı (min. 400x400 mm)
- R2 Müdahale Kapakçığı (min. 400x400 mm)
- * R2 Havalandırılmalı Müdahale Kapakçığı (min. 250x250 mm)

* The product should be protected with an appropriate ampere fuse (for Aqua Nano System 20 ampere, Duo Maxi and Duo Soft Systems 16 ampere, for Aqua Maxi, Aqua Soft, Aqua Soft Easy and Air Relax System 10 ampere) and the amper fuse should be closed when it is not used.

* Küvet masajlı ise uygun Amperdeki sigorta ile koruma altına alınmalıdır. (Sigorta akım değeri, Aqua Nano sistemi için 20 Amper, Duo Soft ve Aqua Maxi sistemleri için 16 Amper, Aqua Soft, Aqua Soft Easy ve Air Relax sistemleri için ise 10 Amper'dir). Masaj sisteminin kullanılmadığı durumlarda sigorta kapalı tutulmalıdır.